

Cod. IG-RB1422R1R2 ALTALENA DOPPIA PROMISQUA



Sviluppo fisico



Dondolo

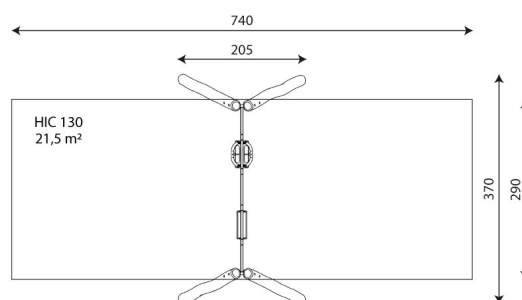

DESCRIZIONE

Gioco riciclabile al 100% in tutti i suoi componenti, realizzato in legno di robinia certificato FSC, realizzato con caratteristiche atte a favorirne l' utilizzo anche a bambini portatori di handicap, formato da:

- Struttura portante realizzata con 2 coppie di montanti in legno di robinia a taglio naturale diametro 180mm, fissati a terra mediante idonei plinti di fondazione.
- 1 Trave orizzontale sez. 70x40mm realizzate in acciaio zincato a caldo e verniciate a polvere, complete alle estremità di flange per il fissaggio alla struttura portante.
- numero 4 punti di oscillazione realizzati in acciaio zincato con boccole e bronzine
- numero 4 catene in acciaio inossidabile diam. 6mm calibrate in modo da impedire l' intrappolamento delle dita.
- numero 1 sedile a gabbia realizzato ergonomicamente per bambini di età fino a 3 anni, con telaio in acciaio zincato a caldo e rivestimento in polietilene.
- numero 1 sedile a tavoletta, con telaio in acciaio zincato a caldo e rivestimento in polietilene.

Tutte le parti costruttive metalliche sono in acciaio inox fissate saldamente alla struttura primaria mediante ferramenta speciale, autobloccante ed a semincastro.

Le viti affondate sono protette da tappi in plastica per evitare manipolazione e danneggiamenti di forma vandalica.

Assenza di bordi taglienti e di fori che potrebbero causare il bloccaggio delle dita, della testa, e delle altre parti del corpo.

DIMENSIONI D' INGOMBRO:	mm 2050x3700x2380h
ALTEZZA DI CADUTA:	mm 1300
AREA DI SICUREZZA:	mm 7400x2900 (21,5mq)
ETA' D'USO :	1-14 anni
NUMERO UTILIZZATORI:	2



CERTIFICATO UNI EN 1176:2017

Possibilita di avere l' altalena con la tipologia di seggiolini dell'immagine a lato R1, R2, R3,R5,R16