

Cod. IG-0801-1
SABBIERA

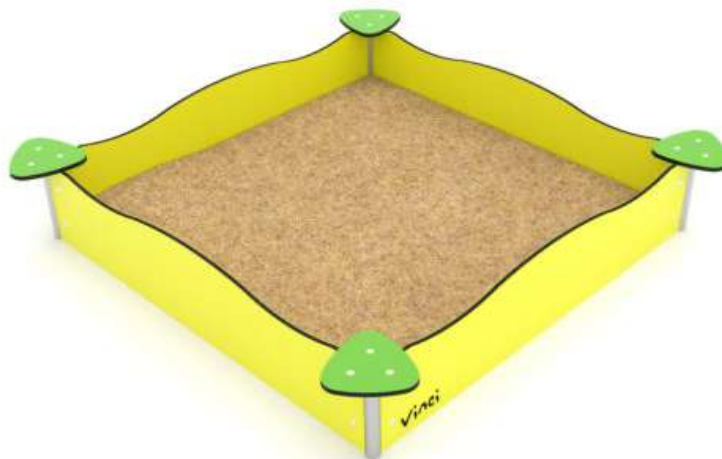

Sviluppo intellettuale



DESCRIZIONE

Gioco formato da:

- Telaio in acciaio zincato a caldo e verniciatura a polvere, fissato a terra con idonei plinti di fondazione.
- 4 Sponde laterali realizzate con lastre in polietilene HDPE spessore 21mm sagomate a forma di onda, fissate al telaio portante.

Ingombro sabbiera 1570x1570x300mm

- 4 Piattelli seduta realizzati in polietilene HDPE spessore 15mm posti ad altezza 320mm da terra
- Assenza di bordi taglienti e di fori che potrebbero causare il bloccaggio delle dita, della testa, e delle altre parti del corpo

Tutte le parti costruttive metalliche sono in acciaio inox fissate saldamente alla struttura primaria mediante ferramenta speciale, autobloccante ed a semincastro.

Le viti affondate sono protette da tappi in plastica per evitare manipolazione e danneggiamenti di forma vandalica.

DIMENSIONI D' INGOMBRO:	mm 1780x1780x320h
ALTEZZA DI CADUTA:	mm 320
AREA DI SICUREZZA:	mm 4780x4780 (20,9mq)
ETA' D'USO :	1-12 anni

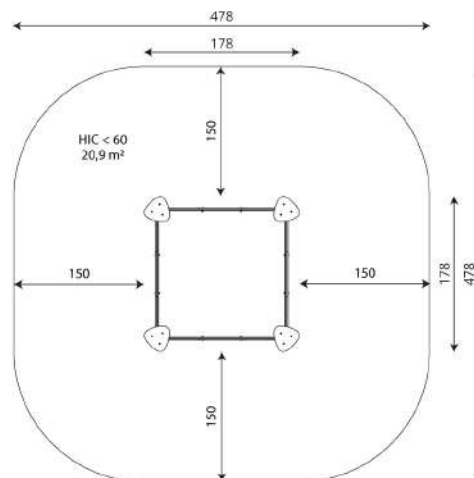

CERTIFICATO UNI EN 1176:2017

E' possibile avere i piattelli oltre che in polietilene HDPE nella colorazione soprastante anche in laminato HPL nei colori rosso, verde, azzurro, natura